

211925 - Средний запор одноэлементный ММ 1500 с 1 запорной цапфой FFH/FFB 1.281-1.500 серебряный

Технический чертёж

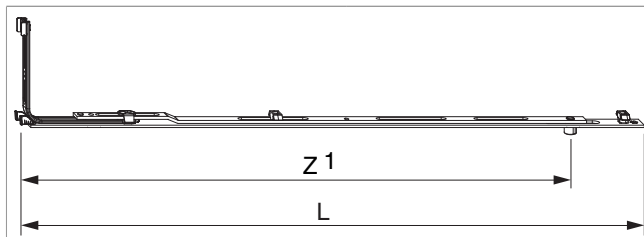

			L			№
серебряный	1500	с 1 запорной цапфой	820	1.281 - 1.500	20	211925

Таблица расположения саморезов





№		1	2	3	4	5	6	7	8	9	10	11
211925	5	106,5	232,5	453,5	688,5	813						

Таблица расположения цапф

№		Z1	Z2	Z3	
211925	1	753,5			

Шаблоны

							№
Фрезеровальный шаблон для среднего запора нижнего ММКС			фальцлюфт 4 мм	801 - 1.500		1	214163
Фрезеровальный шаблон для среднего запора со стороны петель ММКС			фальцлюфт 4 мм		801 - 2.450	1	214162
Фрезеровальный шаблон для среднего запора со стороны петель ММКС			фальцлюфт 4 мм		801 - 1.500	1	214161
Фрезеровальный шаблон для среднего запора нижнего ММКС		2 ств.	фальцлюфт 4 мм	801 - 1.500		1	214164
Накладной шаблон для среднего запора и ножниц ММ	с держателем 48мм			260 - 1.500	270 - 2.000	1	204771
Накладной шаблон для среднего запора ММ	с держателем 48мм	горизонтальный		801 - 1.500		1	204772
Накладной шаблон для ригельной запорной планки в центре ММКС		2 ств.				1	213865

Установка углового переключателя

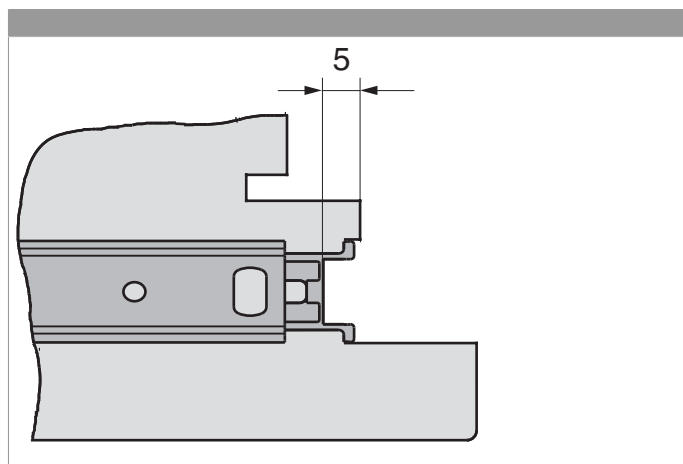



Регулировка прижима

Взломостойкие i.S. цапфы и стандартные запорные цапфы

