

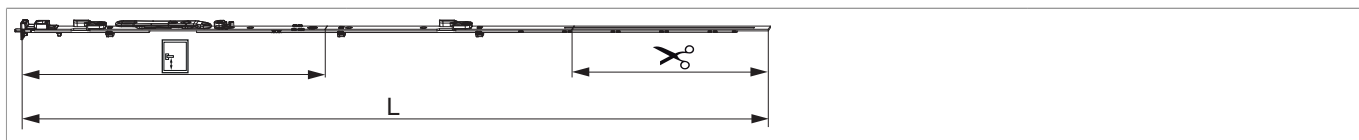

209510 - Штульповый механизм ММ фикс. для откидной опоры 1340 для 1 цапфы FFH 1.091-1.340 GM 500 серебряный

Технический чертёж



Цвет: серебро	для 1 цапфы	1340	500	L	1.091 - 1.340	260,5	10	№
								209510

Таблица расположения саморезов

№	7	1	2	3	4	5	6	7	8	9	10	11	12	13	14	15
209510	7	37	91,5	303,5	401	628,5	674,5	845								

Схема сверления

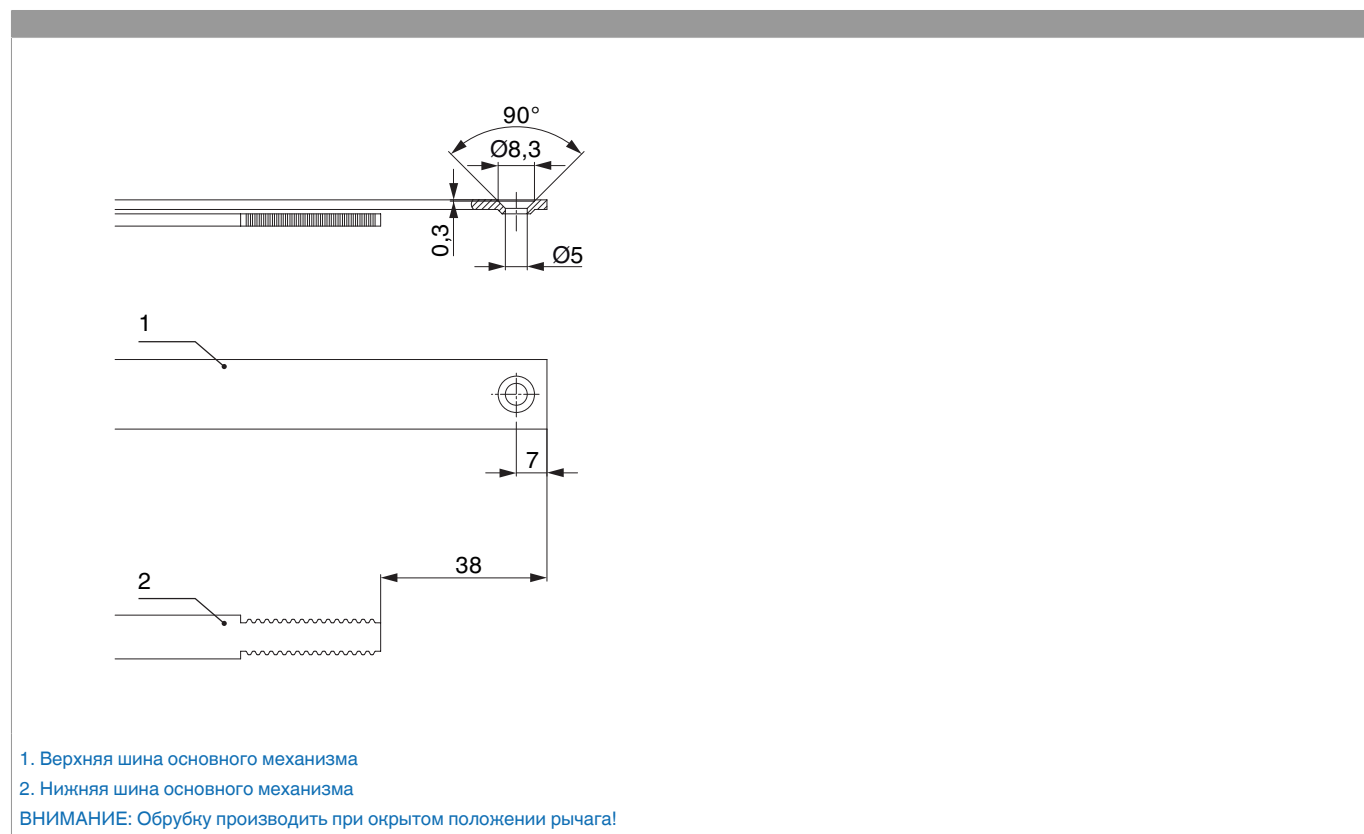



209510 - Штуповый механизм ММ фикс. для
откидной опоры 1340 для 1 цапфы FFH 1.091-1.340 GM
500 серебряный

Зубчатое соединение

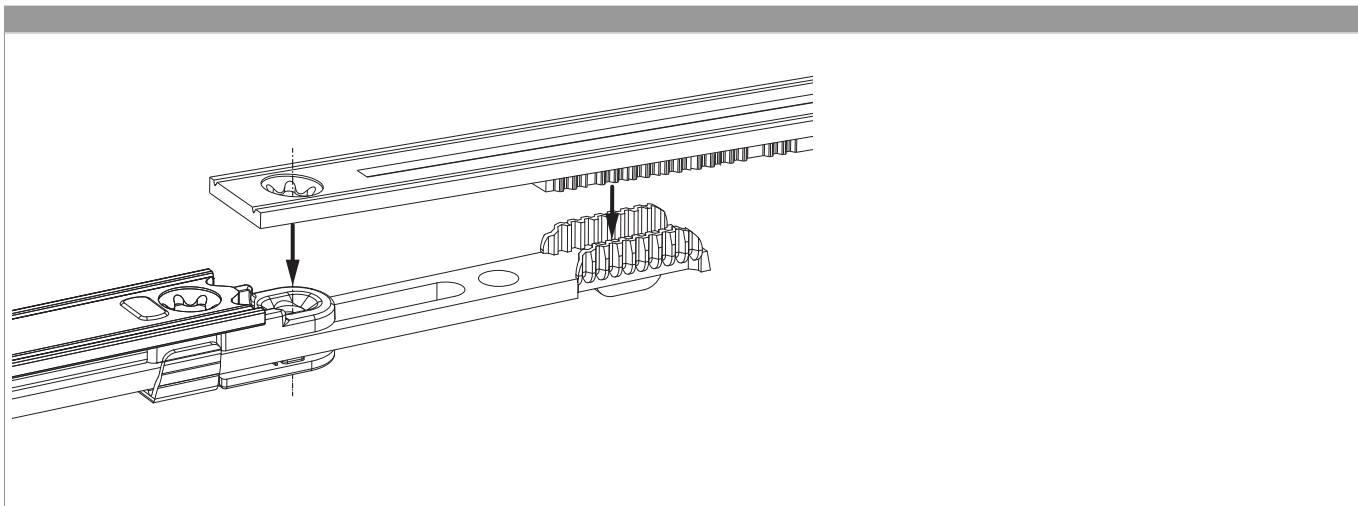

Выдвижной ригель

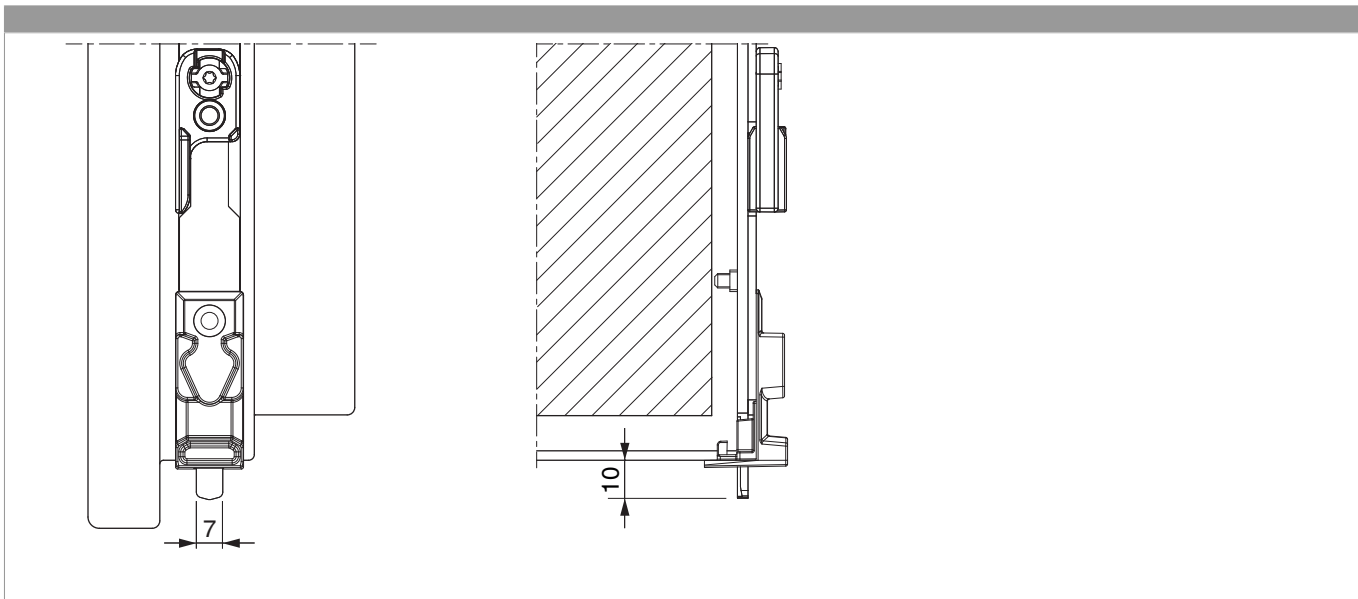



209510 - Штульповый механизм ММ фикс. для откидной опоры 1340 для 1 цапфы FFH 1.091-1.340 GM 500 серебряный

Монтаж

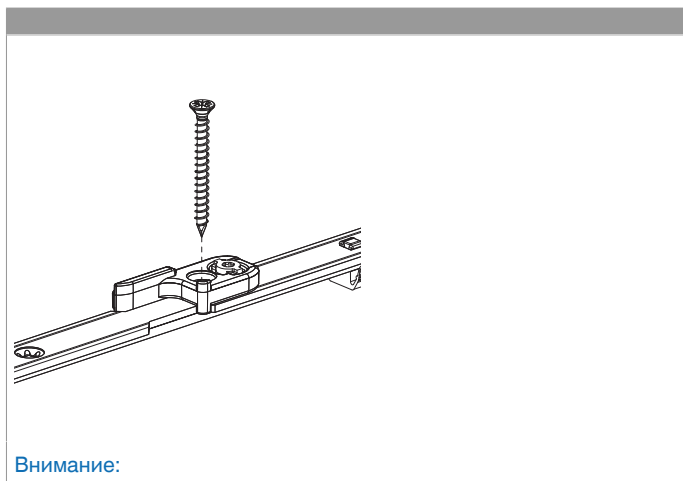

Регулировка поворотной запорной планки

Открыть штыковой замок

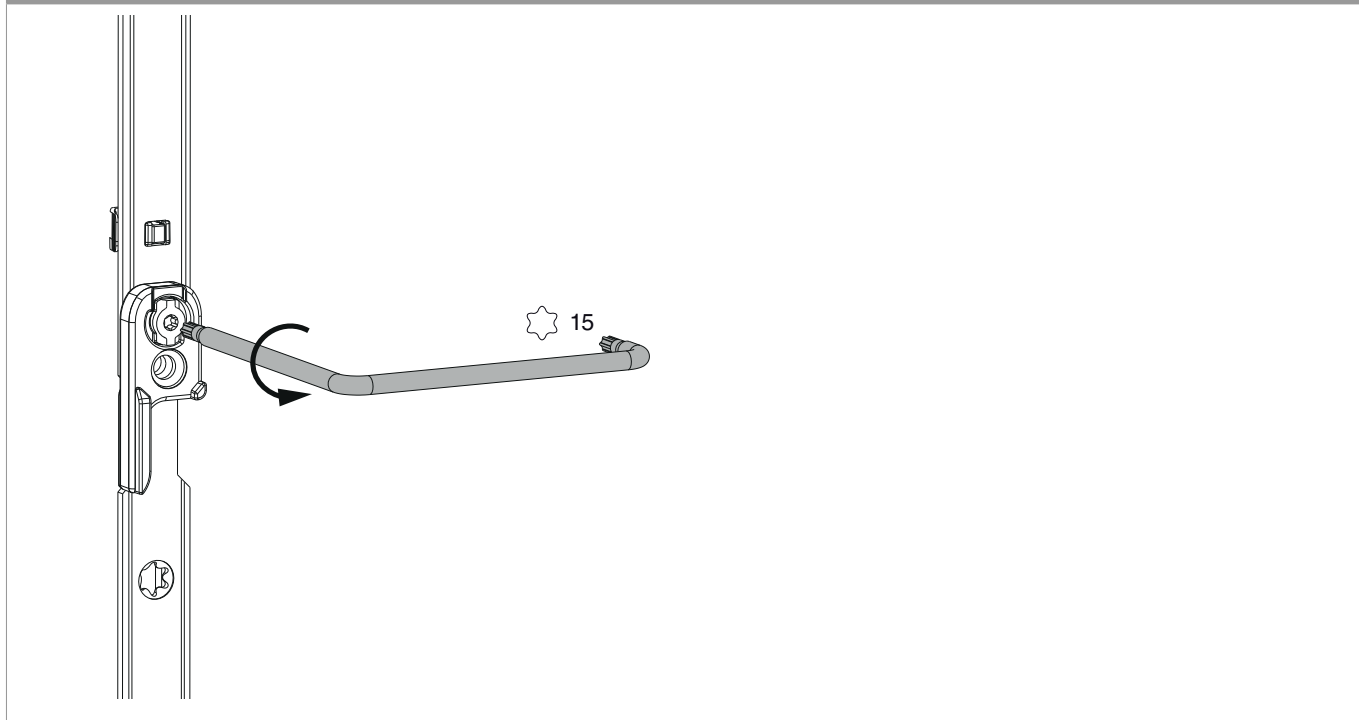



209510 - Штульповый механизм ММ фикс. для откидной опоры 1340 для 1 цапфы FFH 1.091-1.340 GM 500 серебряный

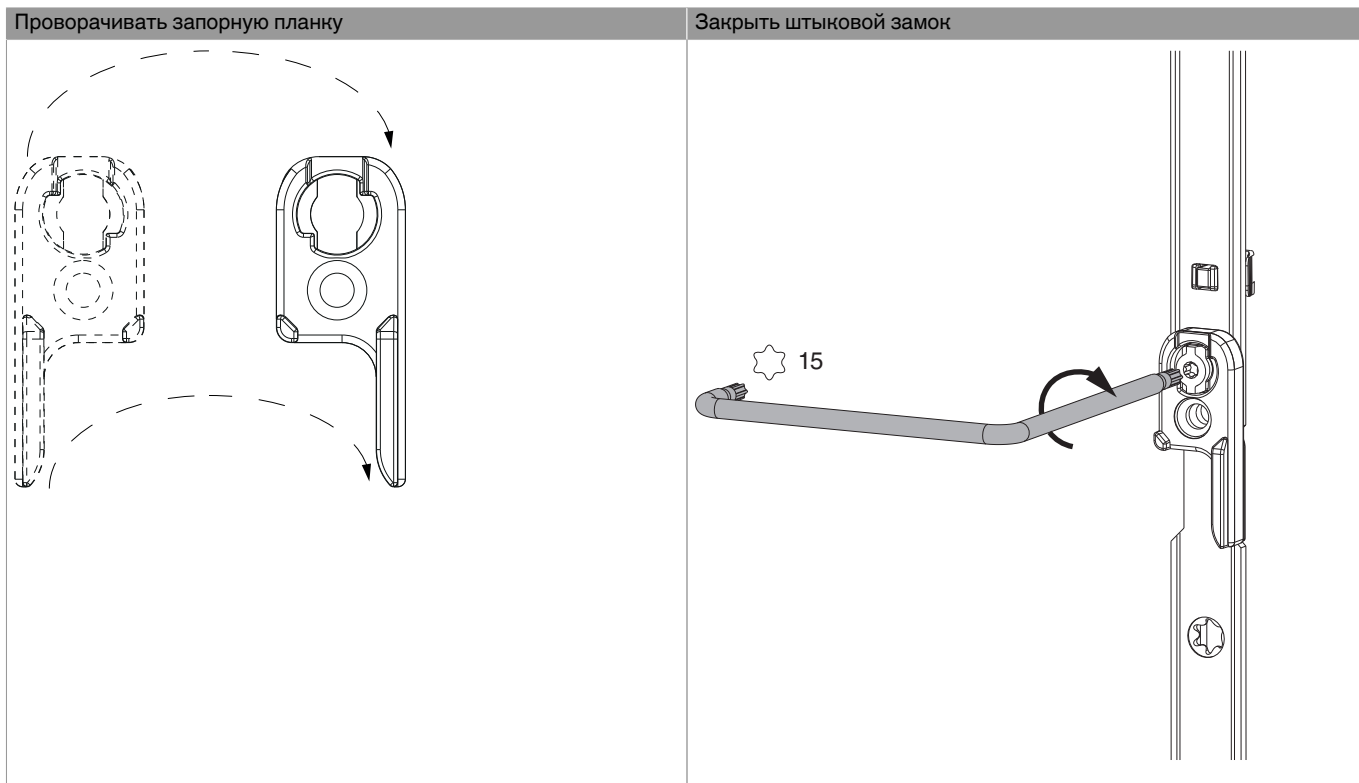

Сопоставление насечек

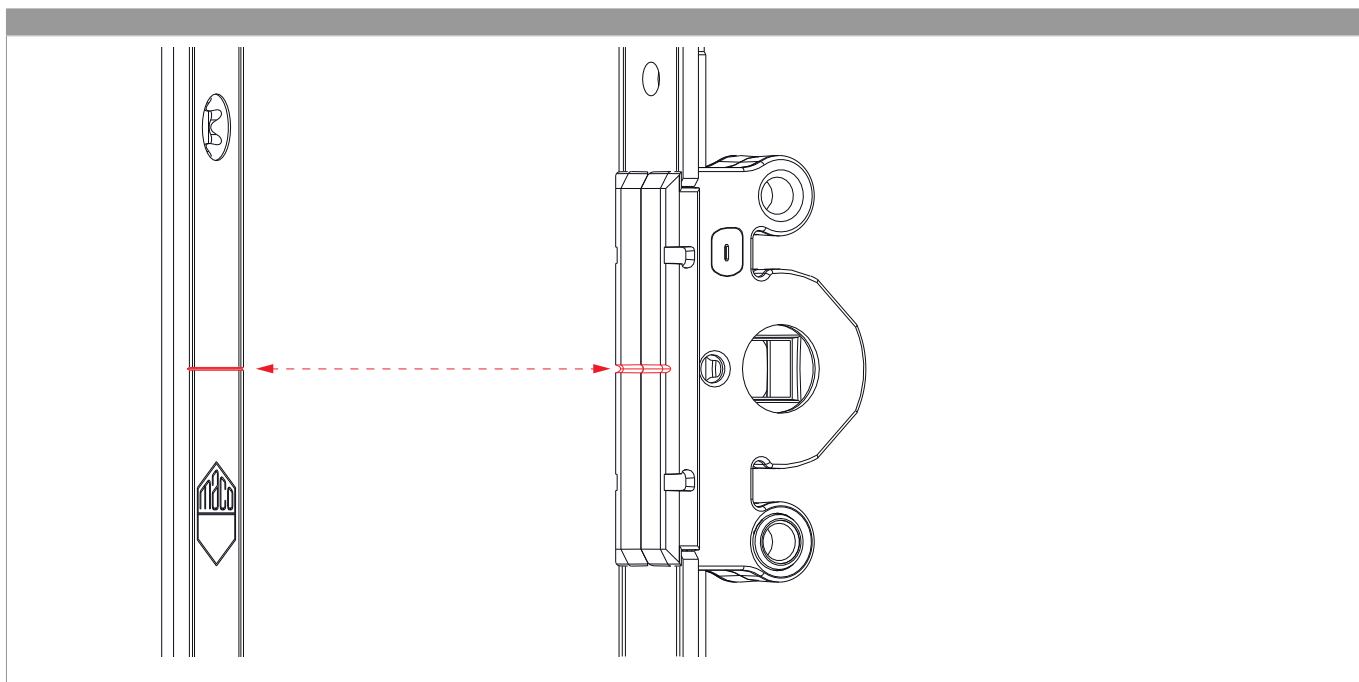



209510 - Штульповый механизм ММ фикс. для
откидной опоры 1340 для 1 цапфы FFH 1.091-1.340 GM
500 серебряный

Навешивание и снятие шульпового механизма

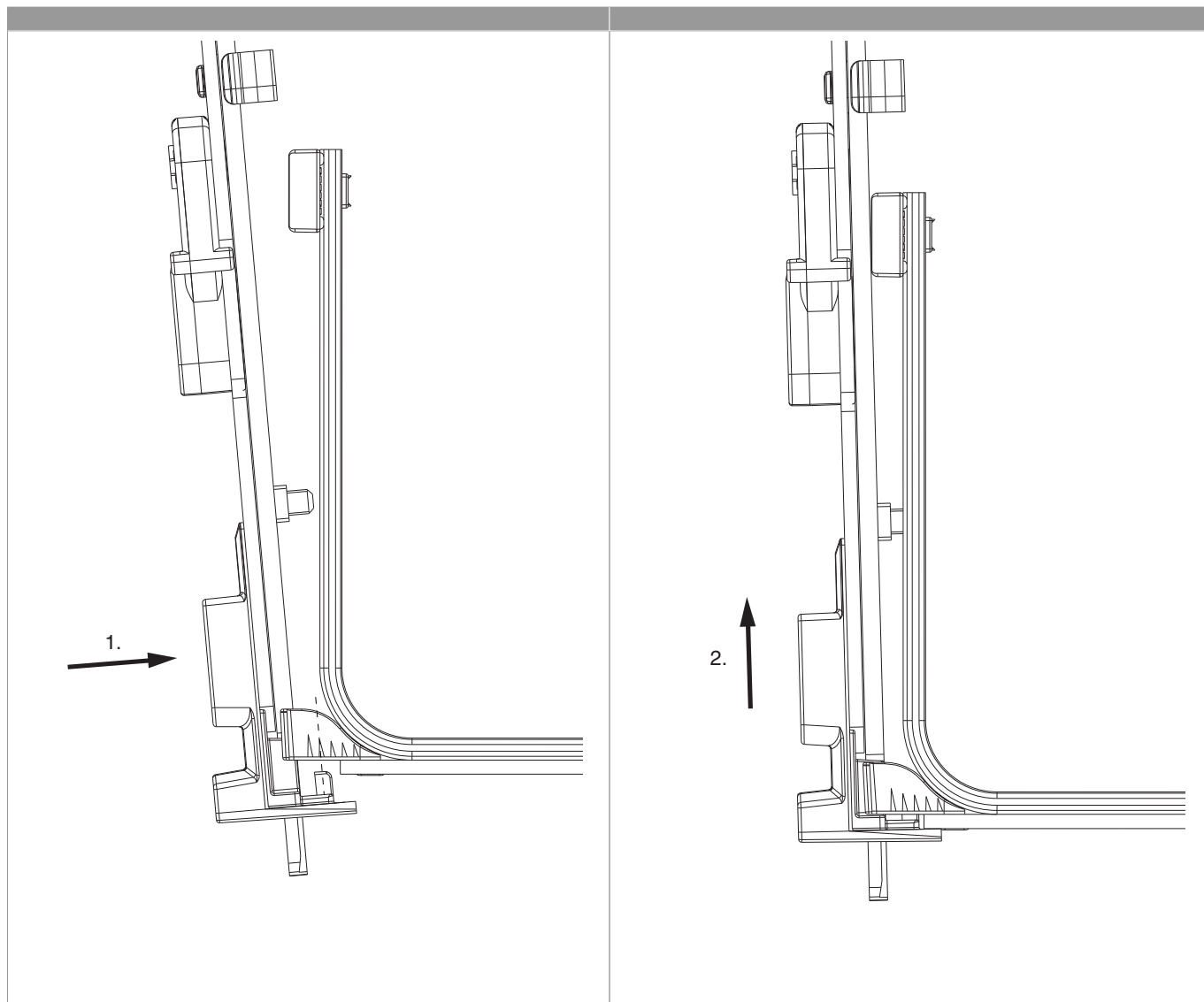



209510 - Штульповый механизм ММ фикс. для
откидной опоры 1340 для 1 цапфы FFH 1.091-1.340 GM
500 серебряный

