

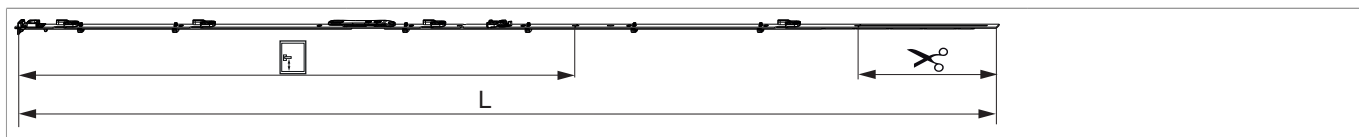

209517 - Штульповый механизм ММ фикс. для откидной опоры 1950 для 3 цапфы FFH 1.701-1.950 GM 1.050 серебряный

Технический чертёж



Цвет: серебро	для 3 цапфы	1950	1.050	L	1.701 - 1.950	260,5	10	№
								209517

Таблица расположения саморезов

№	1	2	3	4	5	6	7	8	9	10	11	12	13	14	15
209517	12	37	91,5	303,5	349,5	565	738,5	784,5	896,5	950	1.150	1.409	1.455		

Схема сверления

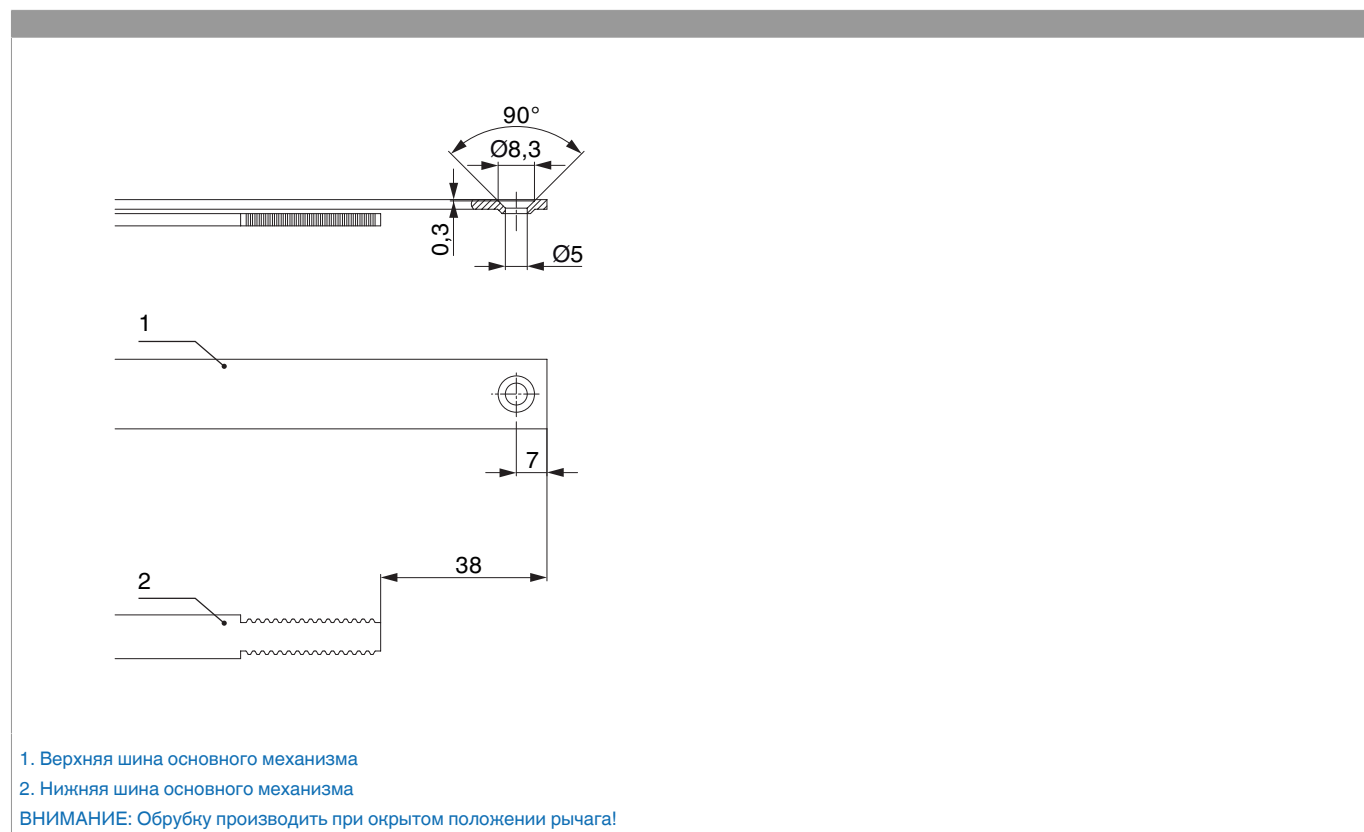



209517 - Штуповый механизм ММ фикс. для
откидной опоры 1950 для 3 цапфы FFH 1.701-1.950 GM
1.050 серебряный

Зубчатое соединение

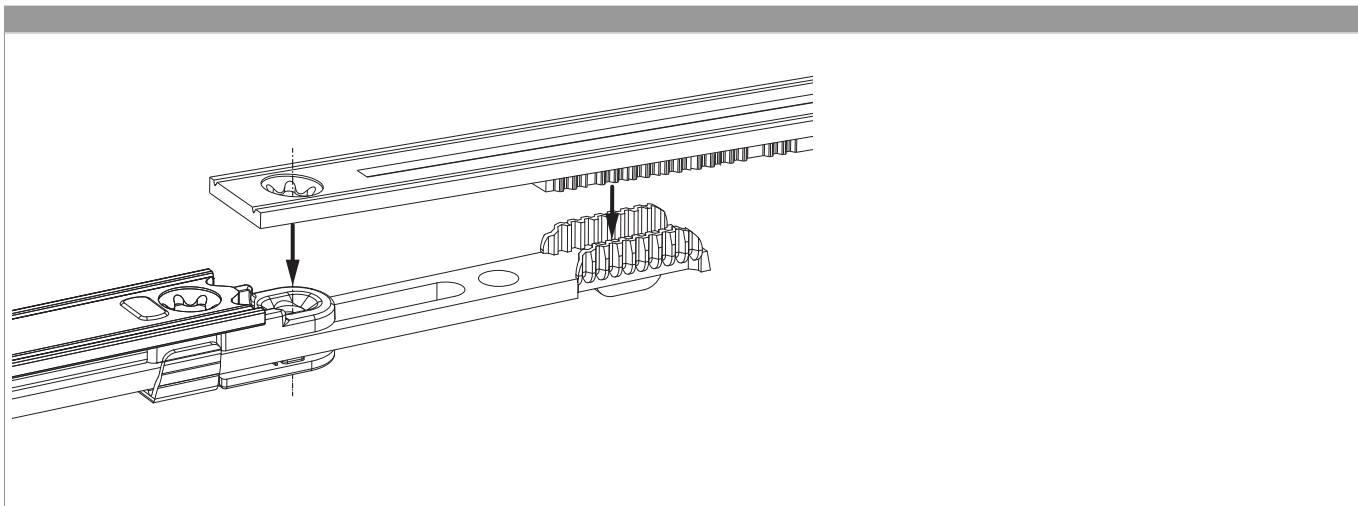

Выдвижной ригель

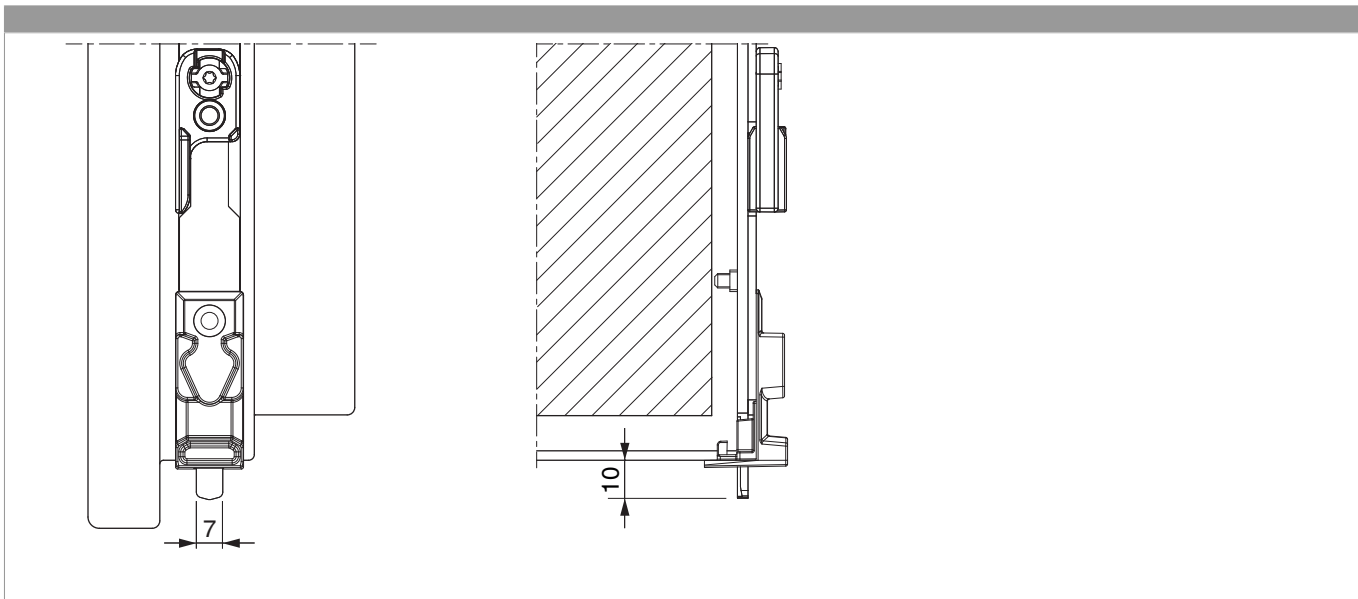



209517 - Штульповый механизм ММ фикс. для
откидной опоры 1950 для 3 цапфы FFH 1.701-1.950 GM
1.050 серебряный

Монтаж

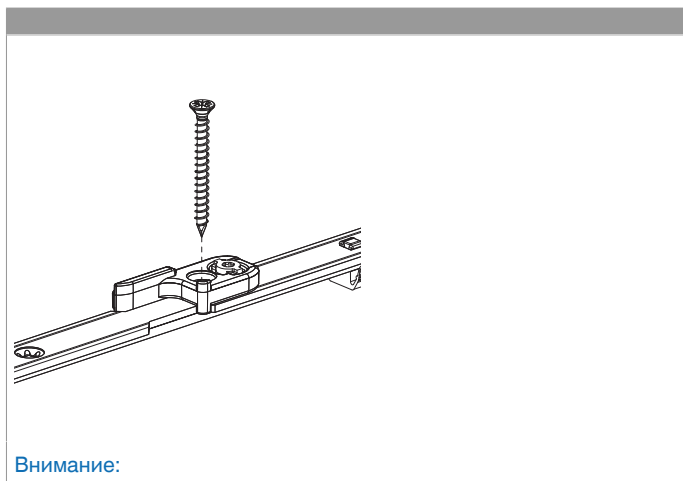

Регулировка поворотной запорной планки

Открыть штыковой замок

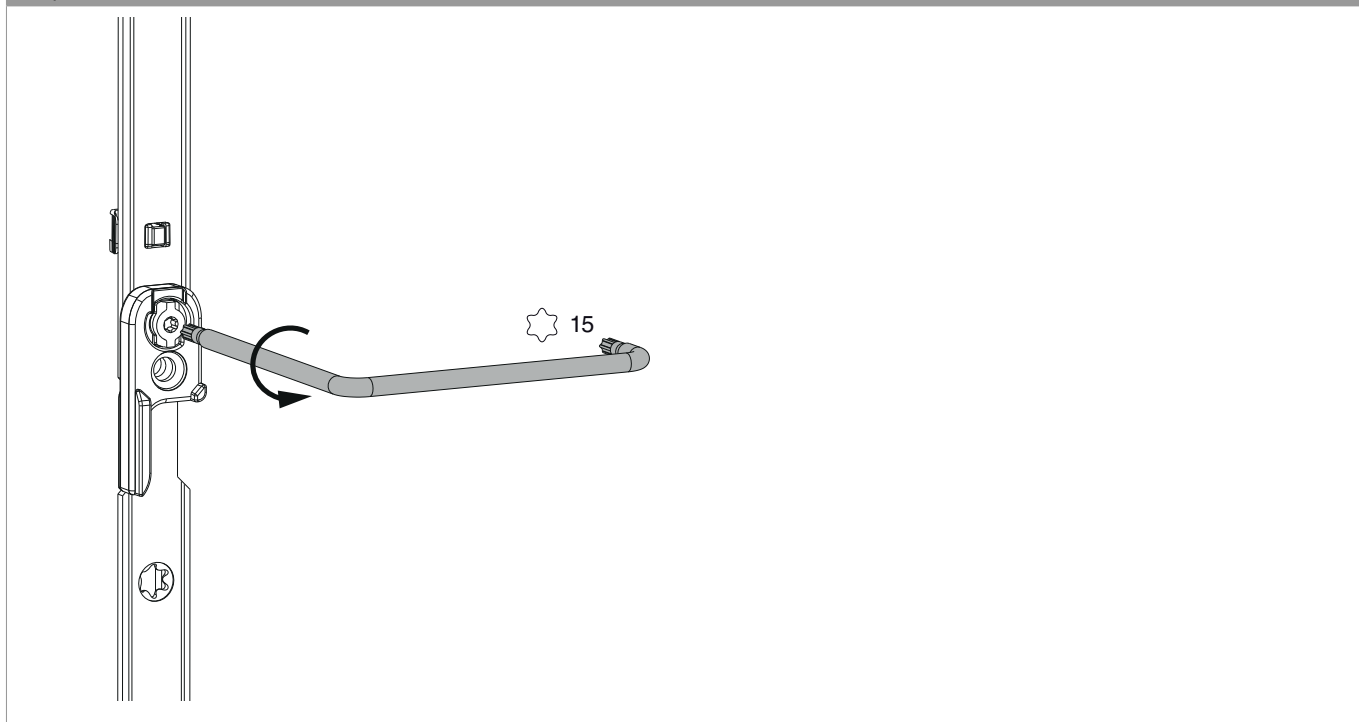



209517 - Штульповый механизм ММ фикс. для откидной опоры 1950 для 3 цапфы FFH 1.701-1.950 GM 1.050 серебряный

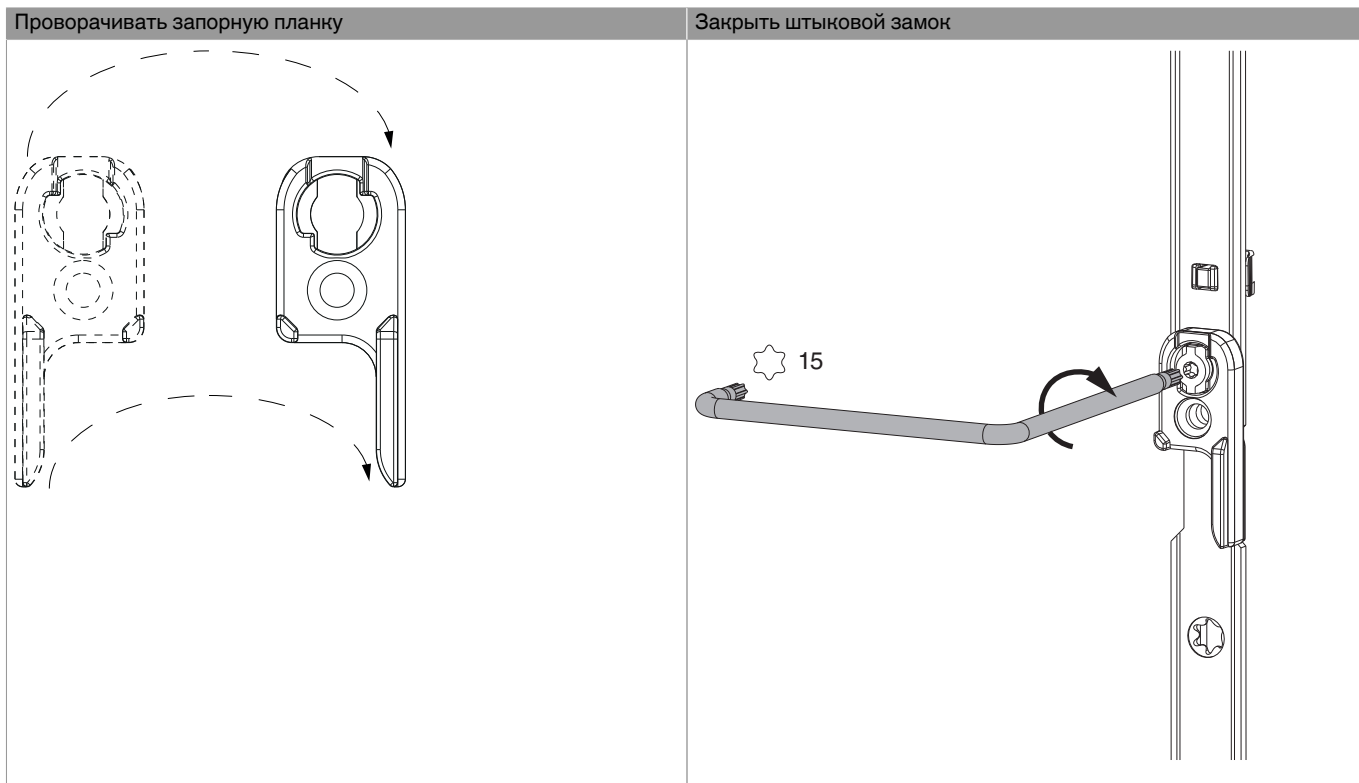

Сопоставление насечек

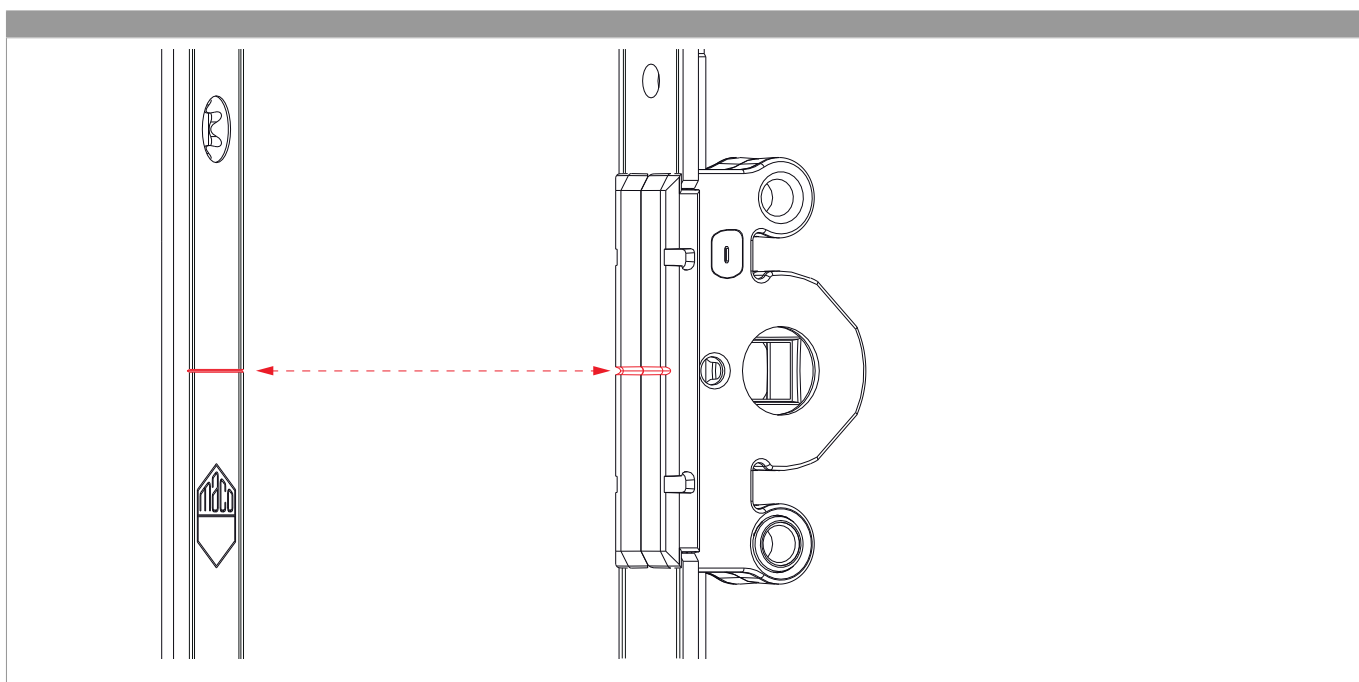



209517 - Штульповый механизм ММ фикс. для
откидной опоры 1950 для 3 цапфы FFH 1.701-1.950 GM
1.050 серебряный

Навешивание и снятие шульпового механизма

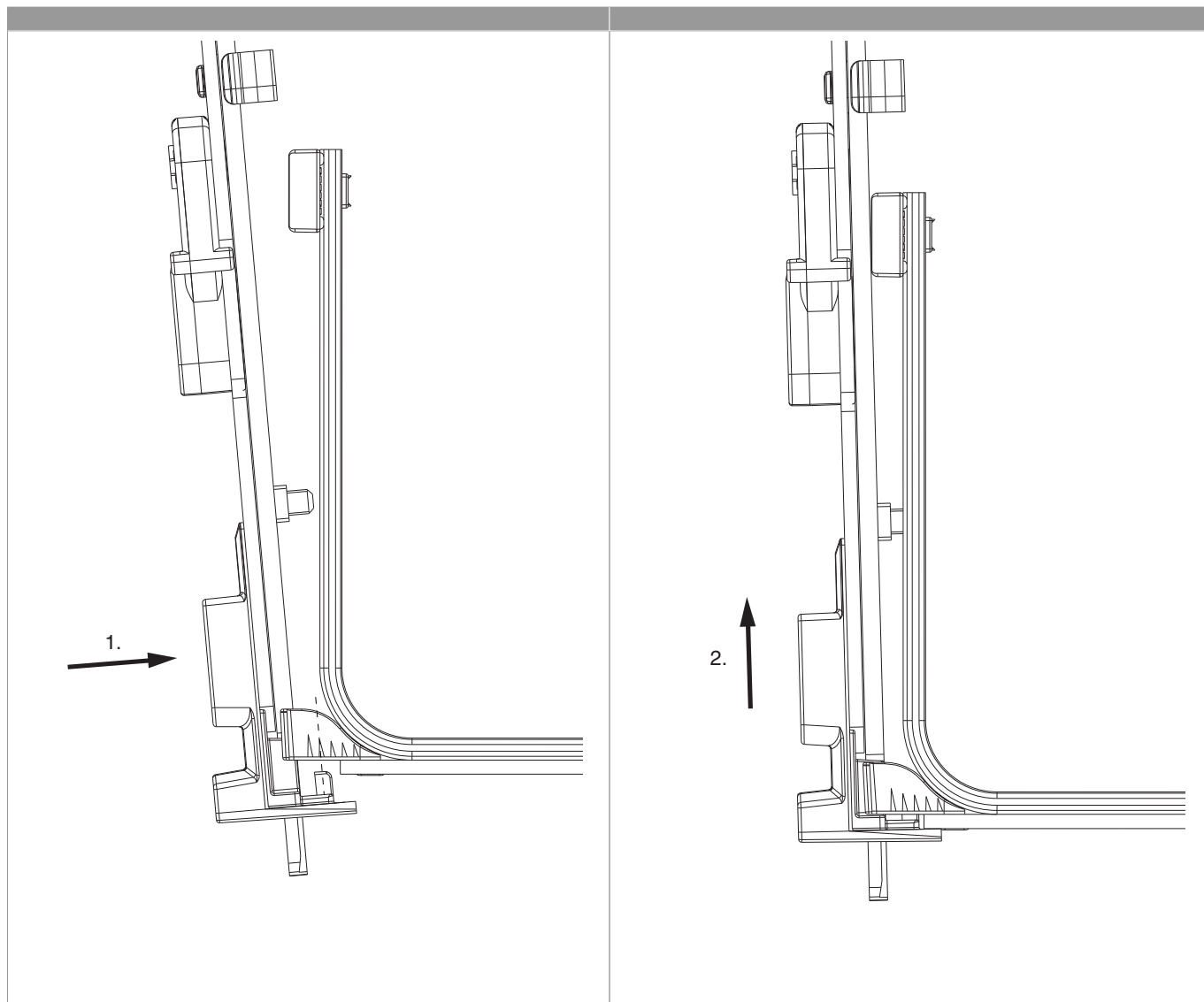



209517 - Штульповый механизм ММ фикс. для
откидной опоры 1950 для 3 цапфы FFH 1.701-1.950 GM
1.050 серебряный

